

Fronthydraulikk

3 Punkt

FRONT LIFT



LESNIK

Fra 1976

Tilleggsutstyr



Ekstra ventilseter montert i øvre tverrstativ



Hydraulisk demper (vibrasjonsdemper) - øker arbeidskomforten og forhindrer skader under transport og arbeid



Walterscheid underkrok ((hurtigkobling) kat.1, kat.2 eller kat.3L



Bunnforsterkning montert på girkassen eller bakaksen



Sidearmingering montert på clutchhuset



Plate for tilkobling av snøplogen (om vinteren)



Ekstra hydraulisk kontroll fra traktoren - styrespak



Hydraulisk tee som øker traktorens funksjonalitet ved å la kontakten være fri



Suspendert trekant

Om selskapet



LEŠNIK-selskapet ble grunnlagt i 1976 av Friderik Lešnik

som et låsesmedverksted i Zgrnja Žerjavci, Lenart.

Hovedprogrammet for selskapets aktivitet er produksjon av anlegg, det mest moderne kommunale utstyret og heiser.

Over 30 års erfaring i produksjon av trepunktsforbindelser foran gjør at selskapet kan være forsiktig er ledende innen produksjon av denne typen enheter.



Hydraulisk frontløft av trepunktsløftet

FRONT LIFT

SHL F DEDIKERT

Standardutstyr:

- » »SHL F-versjonen er skreddersydd for den spesifikke traktormodellen og er optimalt integrert med den.
- » »Sidefeste festet til traktorrammen
- » »Underkobling med Walterscheid cat.2 hurtigkobling
- » »Sterk konstruksjon
- » »Topp kvalitet - bare komponenter av høyeste kvalitet er installert
- » »Løftearmene er sammenleggbare (arbeidsstilling) og avtakbare
- » »Løftearmene brettes diagonalt innover
- » »Toveis tiltløftearmer er flytende og faste posisjonsjusteringer
- » »Dobbeltvirkende hydrauliske sylindere
- » »Herdede kulelager på begge sylindere
- » »Alle lagre og dreiepunkter er smurt
- » »Innebygd forkobling foran
- » »Holder for øvre kontakt
- » »Hydraulikkledninger med hurtigkoblinger og en stengeventil i løfterøret
- » »Maleri i RAL 7021 (svart og grått) eller på kundens ønske
- » »Sett med skruer

Tilleggsutstyr:

- » Walterscheid underkobling (hurtigkobling) Cat.1 eller Cat.3L
- » Sidearmering montert på clutchhuset
- » Ekstra ventilseter montert i øvre tverrbjelke
- » Hydraulisk tee som øker traktorens funksjonalitet ved å la kontakten være fri
- » Nedre armering montert på giraksen eller bakaksen
- » Hydraulisk akkumulator (vibrasjonsdempere) - øker arbeidskomforten og forhindrer skader under transport og arbeid
- » Holdere for avlastningsfjærer (for frontklipper)
- » Universelle deksler for selvmontering av fronthydraulikken
- » 7-polet kontakt (12V)
- » Hurtigbytteplate (kommuneplate) EURO Gr.3 (DIN 76060 A, B)
- » Topplenke kat.1 eller kat.2
- » Cat.0, Cat.1 eller Cat.2 hengende trekant
- » Ekstra hydraulisk kontroll fra traktoren - styrespak

Type	Løftekapasitet	Kategori: bredde	For traktorer (se Type katalog)
SHL F4	4 kN (400 kg)	Kat.0 (Kat.1)	Til 20 KM, Til 20 PS
SHL F6	6 kN (600 kg)	Kat.1 (Kat.0)	Til 30 KM, Til 30 PS
SHL F8	8 kN (800 kg)	Kat.1 (Kat.0)	Til 60 KM, Til 60 PS
SHLFM8	8 kN (800 kg)	Kat.1 (Kat.0)	Til 60 KM, Til 60 PS
SHL F10	10 kN (1000 kg)	Kat.1	Til 50 KM, Til 50 PS
SHL F17	17 kN (1700 kg)	Kat.2 (Kat.1)	Til 70 KM, Til 70 PS
SHLF25	25 kN (2500 kg)	Kat.2	Til 110 KM, Til 110 PS
SHLF35	35 kN (3500 kg)	Kat.2	Til 150 KM, Til 150 PS
SHLF45	45 kN (4500 kg)	Kat.2	Til 230 KM, Til 230 PS



Hydraulisk frontløft av trepunktsliftet

FRONT LIFT

SHL H AVTAKBAR

Standardutstyr:

- » FJERNBAR versjon
- » For variabel drift med en annen traktor
- » Det fremre hydrauliske systemet er optimalt tilpasset de forskjellige traktortypene, og formen er integrert i traktoren
- » Moderne design
- » Sideinnretninger skrudd fast på traktorens ramme
- » Høyeste kvalitet - bare komponenter av høyeste kvalitet er installert - lavere løfteanordning med Walterscheid cat.2 hurtigkobling
- » Sterk konstruksjon
- » Løftearmene er individuelt sammenleggbare (arbeidsstilling) og avtagbare
- » Løftearmene brettes diagonalt innover
- » Bidireksjonelle tiltløftearmer er flytende og faste stillingsjusteringer
- » Dobbeltvirkende hydrauliske sylindre
- » Herdede kuleleddlager på begge sylindrene
- » Alle lagre og dreiepunkter smøres
- » Innebygd hitch hals
- » Holder for den øvre kontakten
- » Hydrauliske ledninger med hurtigkoblinger og avstengningsventil i løfterøret
- » Maling i RAL 7021 (svart og grått) eller på kundens forespørsel
- » Sett med skruer



Tilleggsutstyr:

- » Walterscheid underkobling (hurtigkobling) Cat.1 eller Cat.3L
- » Sidearmering montert på clutchhuset
- » Ekstra ventilseter montert i øvre tverrbjelke
- » Hydraulisk tee som øker traktorens funksjonalitet ved å la kontakten være fri
- » Nedre armering montert på girkassen eller bakaksen
- » Hydraulisk akkumulator (vibrasjonsdemper) - øker arbeidskomforten og forhindrer skader under transport og arbeid
- » Holdere for avlastningsfjærer (for frontklipper)
- » Universelle deksler for selvmontering av fronthydraulikken
- » 7-polet kontakt (12V)
- » Hurtigbytteplate (kommuneplate) EURO Gr.3 (DIN 76060 A, B)
- » Topplenke kat.1 eller kat.2
- » Cat.0, Cat.1 eller Cat.2 hengende trekant
- » Ekstra hydraulisk kontroll fra traktoren - styrespak

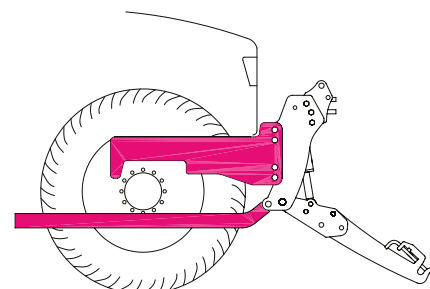

Montering av frontkoblingen (avtakbar)

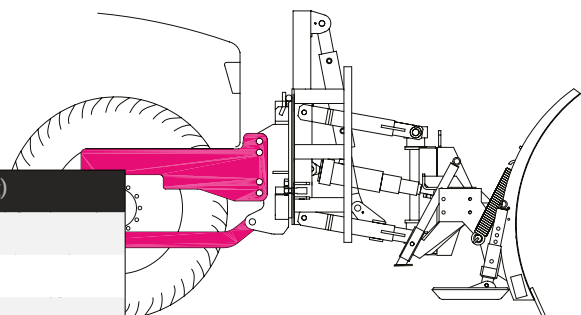

Montering av platen for kobling av snøpløgen

Type	Løftekapasitet	Kategori: bredde	For traktorer (se Type katalog)
SHLH17	17 kN (1700 kg)	Kat.2 (Kat.1)	Til 70 KM, Til 70 PS
SHLH25	25 kN (2500 kg)	Kat.2	Til 110 KM, Til 110 PS
SHLH35	35 kN (3500 kg)	Kat.2	Til 150 KM, Til 150 PS
SHLH45	45 kN (4500 kg)	Kat.2	Til 230 KM, Til 230 PS

Hydraulisk heis foran

FRONT LIFT

SHL S UNIVERSELL

Standardutstyr:

- » Profesjonell hydraulikk foran for alle standard traktorer
- » Nedre feste med hurtigkobling Walterscheid kat.1 (SHL S8), kat.2 (SHL S17 / 25)
- » Åpning av nedre kontakt kat.1 (SHL S8), kat.2 (SHL S17 / 25) i nedre lås
- » Sterk konstruksjon
- » Moderne design
- » Topp kvalitet - Bare komponenter av høyeste kvalitet er montert
- » Innvendig innvendig bredde (SHL S17 / 25): 465 mm
- » Utvendig monteringsbredde (SHL S17 / 25): 505 mm
- » Innvendig bredde (SHL S8): 310 mm
- » Ytre monteringsbredde (SHL S8): 334 mm
- » Løftearmene kan foldes individuelt (arbeidsstilling) og tas av
- » Løftearmene brettes diagonalt mot midten
- » Toveis vipbare løftearmer kan justeres i flytende og fast stilling
- » Dobbeltvirkende hydrauliske sylindere
- » Herdede kulelager på begge sylindere
- » Alle lagre og dreiepunkter er smurt
- » Integrrert stikk i halsen foran
- » Holder for toppkontakten
- » Trykksystem - tilkoblingsslanger 1100 mm (SHL S17 / 25) lange med plugg (plugg) og en stengeventil i løfteledningen
- » RAL 7021 (sort og grå) lakk - standard
- » 7-polet kontakt (12V) (SHL S17 / 25)
- » Ekstra ventilseter montert i øvre tverrstativ.



Tilleggsutstyr:

- » Walterscheid underkobling (hurtigkobling) Cat.1 eller Cat.3L
- » Løftearmer for bredde kategori 1 (åpning av tverrstang katt 1 i underkrok) med underkobling Walterscheid katt 1 eller katt 2
- » Universelle deksler for selvmontering av fronthydraulikken
- » Hydraulisk akkumulator (vibrasjonsdemper) - øker arbeidskomforten og forhindrer skader under transport og arbeid
- » Sidefeste festet til traktorrammen

Type	Løftekapasitet	Kategori: bredde	For traktorer (se Type katalog)	Egen vekt
SHL S8	8 kN (800 kg)	Kat.1	Til 55 KM,	70 kg
SHL S17	17 kN (1700 kg)	Kat.2	Til 80 KM,	117 kg
SHL S25	25 kN (2500 kg)	Kat.2	Til 60 KM, Til 130 PS	147 kg
SHL S35	35 kN (2500 kg)	Kat.3	Til 120 KM, Til 230 PS	212 kg

Hydraulisk kobling foran

FRONT LIFT

SHL S UNIVERSELL

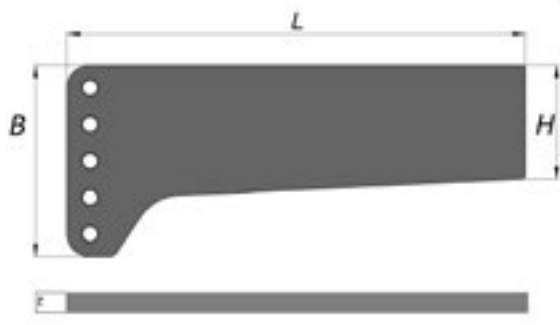

Universell monteringsbrakett.

merke	SHL S5	SHL S17/S25	SHL S35
Lengde	150 mm	200 mm	200 mm
	600 mm	500 mm	500 mm
	1000 mm	750 mm	750 mm
	/	1000 mm	1000 mm
	/	1200 mm	1200 mm
t	15 mm	20 mm	25 mm
B	160 mm	210 mm	235 mm
H	100 mm	125 mm	135 mm

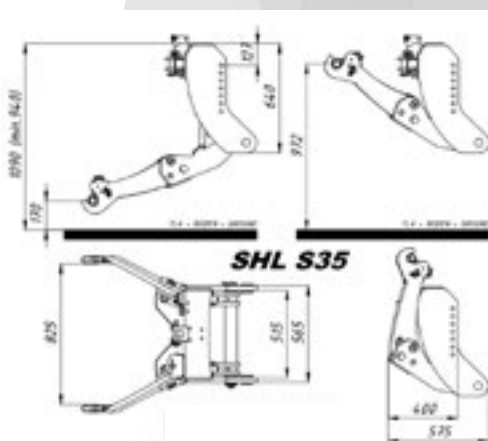
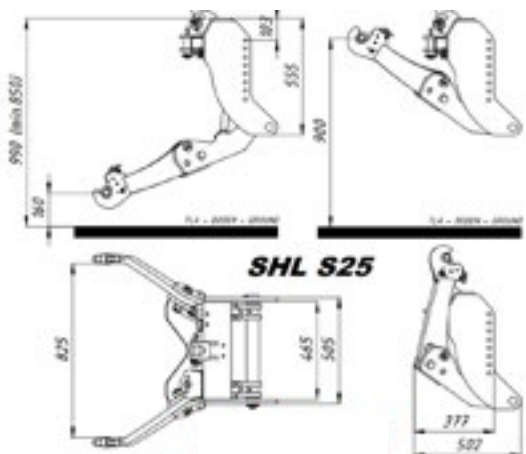
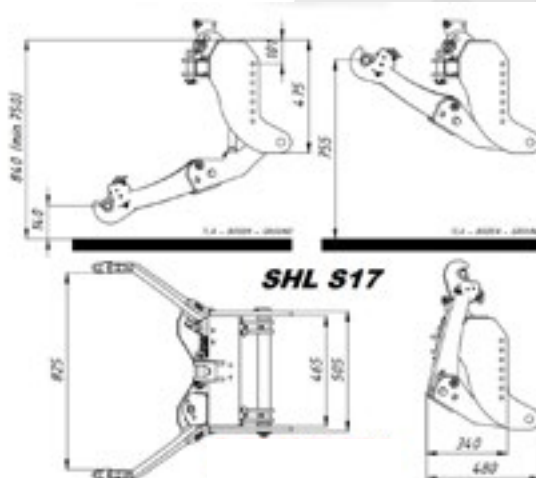
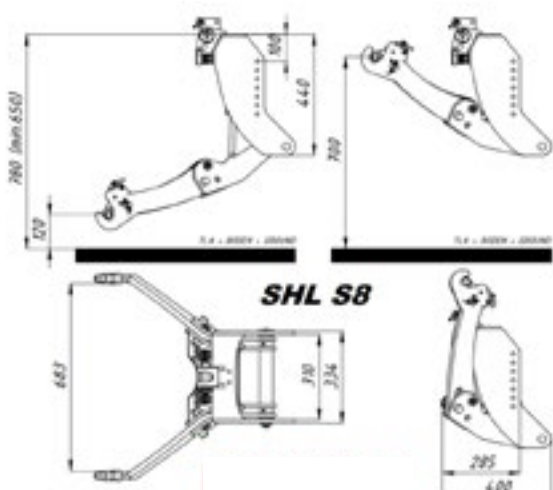

Hydraulisk kobling foran

FRONT LIFT

SHL P FELLESTRAKTOR

Standardutstyr:

- » Hydraulikksystem foran for å henge på montert felles plate størrelse 3 eller størrelse 3/5 (DIN 76060 form A, B)
- » Designet for alle traktorer med hurtigskiftende plate (felles)
- » Med standard monteringspunkter størrelse 3 og størrelse 3/5
- » Eksepsjonelt sterk konstruksjon
- » Moderne design
- » Topp kvalitet - bare komponenter av topp kvalitet er montert
- » Løftearmene kan forlenges individuelt (arbeidsstilling) og tas av
- » Toveis løftearm kan justeres i flytende og fast stilling
- » Dobbelvirkende hydrauliske sylindere
- » Herdede kulelager på begge sylindere
- » Cat.2 nedre kontaktåpning i nedre kontakt
- » Walterscheid kat. 2 nedre trekk
- » Innebygd forkobling foran
- » Topp kontaktholder
- » Hydraulikkledninger med hurtigkoblinger og stengeventil i løfterøret
- » Egenvekt: 195 kg

Tilleggsutstyr:

- » Walterscheid underkobling (hurtigkobling) kat.3L
- » Ekstra ventilseter montert i øvre tverrbjelke
- » Hydraulisk akkumulator (vibrasjonsdemper) - øker arbeidskomforten og forhindrer skader under transport og arbeid
- » 7-polet kontakt (12V)
- » Topp cat.2-kontakt



Type	Løftekapasitet	Kategori: bredde	For traktorer (se Type katalog)
SHLP25	25 kN (2500 kg)	Kat.2	Til 110 KM, Til 110 PS
SHLP35	35 kN (3500 kg)	Kat.2	Til 150 KM, Til 150 PS



Hydraulisk heis foran

FRONT LIFT

SHL PU KOMMUNEBIL

Standardutstyr:

- » Hydraulisk system foran for henging i installert kommuneplate (monteringsplate) størrelse 3
- » Designet for Unimogs med hurtigskiftende plate (felles)
- » Med standard størrelse 3 monteringspunkter
- » Eksepsjonelt sterk konstruksjon
- » Moderne design
- » Topp kvalitet - bare komponenter av topp kvalitet er montert
- » Løftearmene kan forlenges individuelt (arbeidsstilling) og tas av
- » Toveis løftearmer kan justeres i flytende og fast stilling
- » Dobbelvirkende hydrauliske sylindere
- » Herdede kulelager på begge sylindere
- » Kat.2 nedre kontaktåpning i nedre kontakt
- » Walterscheid kat. 2 nedre trekk
- » Innebygd forkobling foran
- » Tauing øye
- » Hydraulikkledninger med hurtigkoblinger og stengeventil i løfterøret
- » Egenvekt: 212 kg

Tilleggsutstyr:

- » Walterscheid underkobling (hurtigkobling) kat.3L
- » Hydraulisk akkumulator (vibrasjonsdemper) - øker arbeidskomforten og forhindrer skader under transport og arbeid
- » Topplenke kat.2



Type	Løftekapasitet	Kategori: bredde	For traktorer (se Type katalog)
SHLPU 26	26 kN (2600 kg)	Kat.2	Til 150 KM, Til 150 PS
SHLPU 36	36 kN (3600 kg)	Kat.2	Til 240 KM, Til 240 PS

For

ALLE TYPER

traktorer



For ALLE TYPER

traktorer



FORDELER:



LESNIK

Fra 1976

Lesnik Polska

Aleja „Solidarności” 68/121
00-240 Warszawa

Biuro handlowe:

Ul. Spokojna 210

18-400 Łomża

tel.: +48 534 099 742

e-mail: info@lesnikpolska.pl